

Qualitätszertifikat
合格证
QC PASS

Godox



Wechat
Official Account
神牛微信公众号

深圳市神牛摄影器材有限公司

地址: 深圳市宝安区福海街道塘尾社区耀川工业区厂房2栋 电话: 0755-29609320(8062)
传真: 0755-25723423 邮箱: godox@godox.com

GODOX Photo Equipment Co., Ltd.

Add.: Building 2, Yaochuan Industrial Zone, Tangwei Community, Fuhai Street, Bao'an District,
Shenzhen 518103, China Tel: +86-755-29609320(8062) Fax: +86-755-25723423
E-mail: godox@godox.com

GODOX Photo Equipment Co., Ltd.

Adresse: Gebäude 2, Yaochuan-Industriezone, Viertel Tangwei, Gemeinde Fuhai, Bezirk Baoan,
Shenzhen Tel.: 0755-29609320 (8062) Fax.: 0755-25723423 E-Mail: godox@godox.com

www.godox.com

Made in China | 705-LC50R0-06

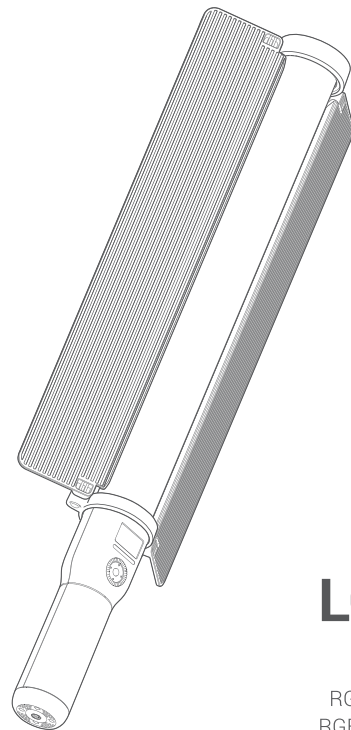

LC500R

RGB LED 棒灯
RGB LED Light Stick
RGB LED-Leuchtstab

使用说明
Instruction Manual
Bedienungsleitung

Vorwort

Vielen Dank, dass Sie sich für ein Produkt von Godox entschieden haben!
Der RGB LED-Leuchtstab LC500R ist ein hochhelles, kabellos einstellbares Konstantlicht, das in viele Modi umgeschaltet werden kann. Für jede Szene geeignet: Live-Übertragung, Wildcamping, Selbstauslöser, Stilleben, Make-up-Beleuchtung, Videoaufnahmen, Hochzeitsfotografie, Kinderaufnahmen und Fülllicht in begrenztem Raum; einfaches dynamisches Fülllicht, leicht und tragbar, einfach zu bedienen. Das Produkt zeichnet sich durch die folgenden Merkmale aus.

- Eine Leuchte für mehrere Verwendungszwecke, LED-Doppelfarbttemperaturmodus, Farblichtmodus und 39 Szenarienspezialeffektmodi nach Belieben umschaltbar
- Freie Einstellung von Farbtemperatur, Helligkeit, Farbton und Farbsättigung
- Farbwechsel mit Musik, um eine bunte Atmosphäre zu schaffen
- Kleiner Bildschirm zur genauen Anzeige der Parameter
- Einfache Bedienung und breites Anwendungsspektrum

⚠ Warnung

- ⚠ Bitte trocken halten: Berühren Sie das Produkt nicht mit nassen Händen und tauchen Sie das Produkt nicht in Wasser und setzen Sie es nicht Regen aus.
- ⚠ Nehmen Sie das Produkt nicht selbst auseinander. Wenn das Produkt defekt ist, muss es von unserem Unternehmen oder autorisiertem Servicepersonal überprüft und repariert werden.
- ⚠ Lassen Sie Kinder nicht mit diesem Produkt in Berührung kommen.
- ⚠ Dieses Produkt ist nicht wasserdicht, bitte seien Sie vorsichtig bei regnerischen und feuchten Bedingungen.
- ⚠ Verwenden Sie die Kameraleuchte nicht in der Nähe von Chemikalien, brennbaren Gasen oder anderen speziellen Substanzen. Achten Sie in diesen Situationen bitte auf die entsprechenden Warnschilder.
- ⚠ Mit eingebauter Lithiumbatterie ist es nicht zu zerlegen, zu schlagen, zu zerdrücken oder ins Feuer zu werfen. Bei starker Beulung nicht weiter verwenden. Stellen Sie es nicht in einer Umgebung auf, in der die Temperatur 40 Grad übersteigt. Verwenden Sie ein dediziertes Ladegerät zur Aufladung und verwenden Sie es richtig nach den Betriebsanweisungen innerhalb der angegebenen Spannung und Temperatur.

Bestandteile

• Haupteinheit

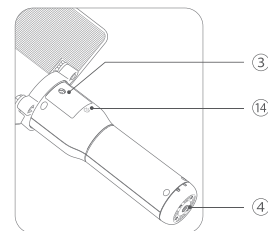
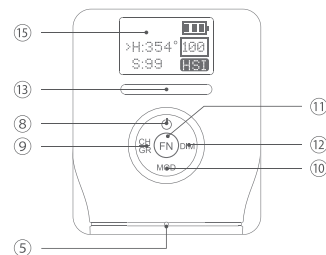
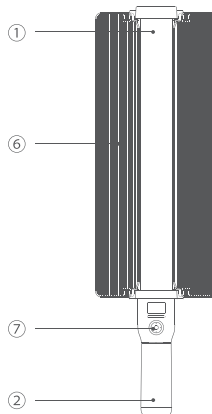

- 01. Lampenperle
- 02. Griff
- 03. DC-Steckdose
- 04. Befestigungsloch für die Halterung
- 05. Rücksetzungsloch
- 06. Blende
- 07. Bedienfeld
- 08. Ein-/Ausschalttaste

- 09. CH/GR-Knopf
- 10. MOD-Knopf
- 11. Multifunktionaler FN-Knopf
- 12. DIM-Knopf
- 13. Farbskala
- 14. Mikrofonloch
- 15. LCD-Bildschirm

• LCD-Bildschirm



CCT im Bildschirm steht für Doppelfarbttemperaturmodus



HSI im Bildschirm steht für Farblichtmodus

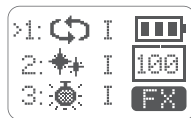

FX im Bildschirm steht für Spezialeffektmodus für Szenarien

Standardlieferungumfang

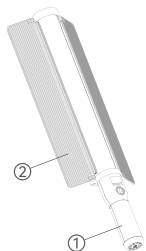

1. Körper*1
2. Leuchte*1
3. Ladegerät(16,8V/1,2A)*1
4. Tragtasche*1
5. Bedienungsanleitung*1

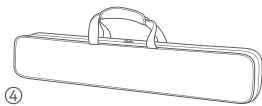

Netzteilverwaltung

1. Stromversorgung

Eingebaute Lithium-Polymer-Batterie von hoher Kapazität, voll aufgeladen, die maximale Leistung beträgt 100% und das Dauerlicht bleibt etwa 1,5 Stunden lang eingeschaltet.

2. Aufladung

Die Ladezeit beträgt ca. 2,5 Stunden, die Ladeanzeige leuchtet beim Aufladen rot und die Vollladeanzeige ist grün.

Ein- und Abbauen der Blende

Einbau: Wählen Sie die Seite, die mit Lichtschutz versehen werden soll, so, dass die Blende zu dieser Seite zeigt. Richten Sie die konvexe Nut auf der Innenseite der Griffhülse der Blende auf die Nut im Griff aus (siehe Abbildung), setzen Sie den Leuchtstab von oben nach unten ein und drücken Sie es hinein. Öffnen Sie die Blende und dann ist sie bereit für die Aufnahme.



Demontage: Halten Sie den Griff fest und drücken Sie ihn von unten nach oben, um die Blende zu entfernen.



Gebrauchsanweisung

1. Lampeneinstellungen

1. Ein-/Ausschalten

Schalten Sie das Gerät mit dem Ein-/Ausschalter "⏻" für ein paar Sek. ein und aus. Das LCD zeigt die aktuellen Informationen des Hauptgeräts an.

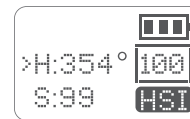
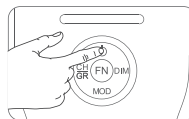

1.2 Modusauswahl:

Doppelfarbttemperaturmodus / Farblichtmodus / Szenarienmodus

Drücken Sie den MOD-Knopf, um zwischen den Modi zu wechseln: Der Bildschirm zeigt CCT für den Doppelfarbttemperaturmodus, HSI für den Farblichtmodus und FX für den Szenarienmodus.



2. Drahtlose Fernbedienung (Fernbedienung separat erhältlich)

Das Produkt ist mit drahtloser Fernbedienungsfunktion mit 433MHz drahtloser Technologie ausgestattet, keine perspektivische Grenze, große Entfernung, können 6 Gruppen von LED-Leuchten jeweils zur gleichen Zeit steuern. 16 Gruppen von Kanalfrequenzen, starke Anti-Interferenz. Bitte stellen Sie den Kanal und die Gruppe sowie ID des LED-Hauptgeräts und der Fernbedienung vor dem Gebrauch auf denselben Wert ein.

Einstellung von Funkkanal/Gruppe/ID: Drücken Sie CH/G R, um die Einstellschnittstelle aufzurufen.

2.1 Kanaleinstellung:

Drücken Sie FN, um CH auszuwählen. Drehen Sie dann das Rad, um den einzustellenden Kanal auszuwählen. 32 Kanäle (1-32) können ausgewählt werden.

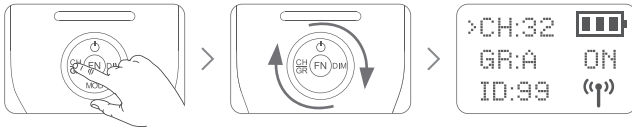

2.2 Gruppeneinstellung:

Drücken Sie FN, um GR auszuwählen. Drehen Sie dann das Rad, um die einzustellende Gruppe auszuwählen; es können 6 Gruppen (A bis F) ausgewählt werden.

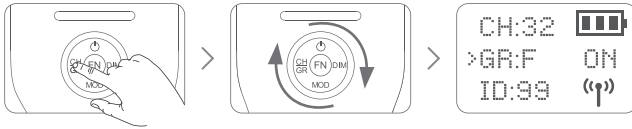

2.3 ID-Einstellung:

Drücken Sie FN, um ID auszuwählen. Drehen Sie dann das Rad, um die einzustellende ID auszuwählen. 99 IDs (1-99) können ausgewählt werden.

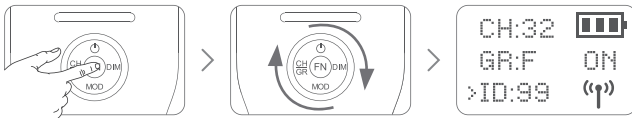

2.4 Drahtlos ein-/ausschalten

Drücken Sie FN, um "Drahtlos-Symbol" auszuwählen. Drehen Sie dann das Rad, um ON auszuwählen, um die Drahtlosfunktion einzuschalten, und OFF, um sie auszuschalten.

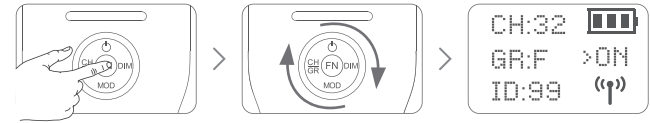

3. Doppelfarbttemperaturmodus

3.1 Einstellung der Farbtemperatur: Drehen Sie direkt das Einstellrad, um die Helligkeit einzustellen, Einstellbereich 2500K~8500K.



3.2 Einstellung der Helligkeit: Drücken Sie zuerst den DIM-Knopf. Dann drehen Sie das Einstellrad, nachdem der Helligkeitswert blinkt, um die Helligkeit einzustellen, Einstellbereich 0%~100%.

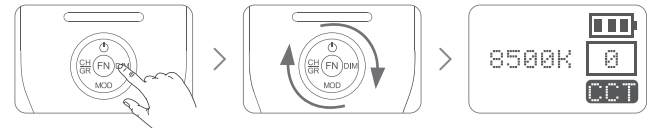

3.3 P-Modus: Drücken Sie den FN-Knopf und auf dem Bildschirm erscheint P für P-Modus. Im Modus P ändert sich die Helligkeit mit der Einstellung der Farbtemperatur und erreicht die maximale Helligkeit bei einer Farbtemperatur von 4500 K. Im Normalmodus bleibt die Helligkeit bei der Einstellung der Farbtemperatur im Wesentlichen gleich.

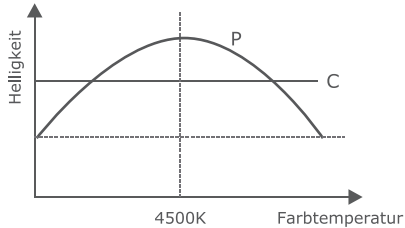

4. Farblichtmodus

Drücken Sie den MOD-Knopf, um die Einstellschnittstelle aufzurufen.

4.1 Einstellen der Farbphase H: Drücken Sie den multifunktionalen FN-Knopf, um H auszuwählen. Drehen Sie dann den Drehknopf, um die Farbphase einzustellen; der Einstellbereich dafür beträgt 0~360°.

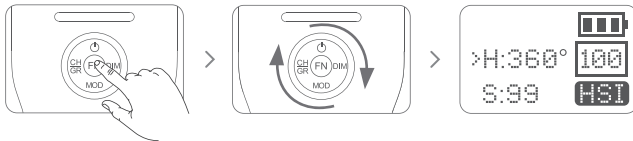

4.2 Einstellen der Sättigung S: Drücken Sie den multifunktionalen FN-Knopf, um S auszuwählen. Drehen Sie dann das Einstellrad, um die Sättigung einzustellen; der Einstellbereich für die Sättigung beträgt 0 bis 100.

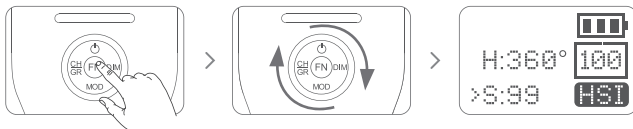

4.3 Einstellung der Helligkeit: Drehen Sie zuerst den DIM-Drehknopf. Drehen Sie dann das Einstellrad, um die Helligkeit einzustellen, Einstellbereich 0%~100%.

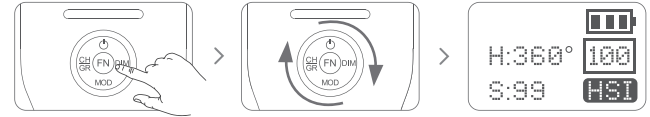

5. Spezialeffektmodi für Szenarien (39 Sorten)

5.1 Schalten Sie das Wählrad um, um die Spezialeffektmodus-Kategorie auszuwählen. Die Kategorien 1 bis 14 sind optional, und das Wählrad erscheint turnusmäßig.





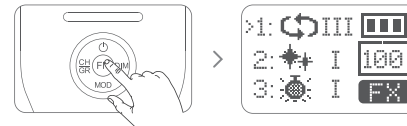











5.2 Nach der Auswahl den multifunktionalen FN-Knopf drücken, um den Modus der aktuellen Kategorie auszuwählen: I, II, III 3 Modi erscheinen turnusmäßig, wenn Sie den multifunktionalen FN-Knopf drücken.



5.3 Einstellung der Helligkeit: Drehen Sie zuerst den DIM-Drehknopf. Drehen Sie dann das Einstellrad, um die Helligkeit einzustellen, Einstellbereich 0%~100%.



5.4 Es gibt 14 Kategorien mit 39 Spezialeffektmodi für Szenarien: sie können nach Belieben ausgewählt werden.

Nr.	Anzeige	Szenario	Anzeige I	Anzeige II	Anzeige III
1		Farblichtzyklus	Niedrige Geschwindigkeit	Mittlere Geschwindigkeit	Hohe Geschwindigkeit
2		Partei	Blitzen	Pressekonferenz	Paparazzi
3		Laser-Farblicht	Geburtstagsparty	KTV	Disco
4		Blitz und Donner	intermittent	häufig	fortgesetzt
5		Kaputte Birne	intermittent	häufig	fortgesetzt
6		Fernseher	Niedrige Geschwindigkeit	Mittlere Geschwindigkeit	Hohe Geschwindigkeit
7		Kerze	intermittent	häufig	fortgesetzt
8		Feuer	Brennholz	Lagerfeuer	Brand
9		Feuerwerk	kurz	konstant	Aufführung
10		Polizeidienstwagen	Heftiger Blitz	Häufiger Blitz	Schneller Blitz
11		Feuerwehrgewagen	Heftiger Blitz	Häufiger Blitz	Schneller Blitz
12		Krankenzug	Heftiger Blitz	Häufiger Blitz	Schneller Blitz
13		Musik	Musik I	Musik II	
14		SOS			

Produktparameter

Modell des LED-Leuchtstabs	LC500R
Eingebaute Lithiumbatterie zur Stromversorgung	14,4V/2600mAh Lithium-Batterie
Leistung	Max. 23W
Kanäle	32 Kanäle
Gruppen	16 Gruppen (A, B, C, D, E, F)
Farbtemperaturbereich	2500K~8500K
Dimmbereich	0%~100%
RGB-Farbskala	0~360°
100% Beleuchtungsstärke (LUX)	Max. 5800
CRI(=)	96
TLCI(=)	98
Kontinuierliche Nutzungsdauer (100 % konstanter Leistungsausgang) (=)	90 Min.
Temperatur der Betriebsumgebung	-10~40°C
Produktgröße (ohne Blende)	616*56*56mm
Gewicht (ohne Blende)	0,81Kg

产品保修

尊敬的用户,本保修卡是申请保修服务的重要凭证,请您配合销售商填写并妥善保管,谢谢!

产品信息	型号	产品条码
用户信息	姓名	联系电话
	通信地址	
销售商信息	名称	
	联系电话	
	通信地址	
	销售日期	
备注		

注:此表应由销售商盖章确认。

适用产品

本文件适用于相关《产品保修信息》(见后面说明)所列产品,其他非属此范围的产品或部件(如促销品、赠品及其他出厂后附加的部件等)不在此保修承诺内。

保修期

产品及部件的相应保修期按相关的《产品保修信息》执行。保修期自产品首次购买日起算,购买日以购买产品时保修卡登记日期为准。

如何获得维修服务

您可直接与产品销售商或授权服务机构联系,也可拨打神牛产品售后服务电话,与我们联系,由我们的服务人员为您安排服务。申请保修时,您应提供有效的保修卡作为保修凭证,方可获得保修。如您不能提供有效的保修卡,则在我们确认产品或部件属于保修范围的情况下,也可以为您提供保修,但这不作为我们的义务。

不适用保修的情况

如产品存在下列情况,本文件项下的保证和服务将不适用 ①产品或部件超过相应保修期; ②错误或不当使用、维护或保管导致的故障或损坏,如:不当搬运;非按产品合理预期用途使用;不当插拔外接设备;跌落或外力挤压;接触或暴露于不当温度、溶剂、酸碱、水浸或潮湿环境; ③由非神牛授权机构或人员安装、修理、更改、添加或拆卸造成的故障或损坏; ④产品或部件原有识别信息被修改变更或删除; ⑤无有效保修卡; ⑥使用非法授权、非标准或非公开发行的软件造成的故障或损坏; ⑦因不可抗力或意外事件造成的故障或损坏; ⑧其他非因产品本身质量问题导致的故障或损坏。遇上述情况,您应向相关责任方寻求解决,神牛对此不承担任何责任。因非在保修期或保修范围内的部件、附件或软件导致产品不能正常使用的,不是保修范围内的故障。产品使用过程中正常的脱色,磨损和消耗,不是保修范围内的故障。

产品保修和服务支持信息

产品的保修期和服务类型按以下《产品保修信息》执行:

产品类别	选件名称	保修期(月)	保修服务类型
部件	电路板	12	客户送修
	电池	3	客户送修
	充电器等带电性能的部件。	12	客户送修
其他	如闪光灯管、造型灯泡、外壳、保护罩、锁紧装置、包装等。	无	无保修

神牛产品售后服务电话: 0755-29609320-8062

Warranty

Dear customers, as this warranty card is an important certificate to apply for our maintenance service, please fill in the following form in coordination with the seller and safe-keep it. Thank you!

Product Information	Model	Product Code Number
Customer Information	Name	Contact Number
	Address	
Seller Information	Name	
	Contact Number	
	Address	
	Date of Sale	
Note:		

Note: This form shall be sealed by the seller.

Applicable Products

The document applies to the products listed on the Product Maintenance Information (see below for further information). Other products or accessories (e.g. promotional items, giveaways and additional accessories attached, etc.) are not included in this warranty scope.

Warranty Period

The warranty period of products and accessories is implemented according to the relevant Product Maintenance Information. The warranty period is calculated from the day (purchase date) when the product is bought for the first time, And the purchase date is considered as the date registered on the warranty card when buying the product.

How to Get the Maintenance Service

If maintenance service is needed, you can directly contact the product distributor or authorized service institutions. You can also contact the Godox after-sale service call and we will offer you service. When applying for maintenance service, you should provide valid warranty card. If you cannot provide valid warranty card, we may offer you maintenance service once confirmed that the product or accessory is involved in the maintenance scope, but that shall not be considered as our obligation.

Inapplicable Cases

The guarantee and service offered by this document are not applicable in the following cases: ①. The product or accessory has expired its warranty period; ②. Breakage or damage caused by inappropriate usage, maintenance or preservation, such as improper packing, improper usage, improper plugging in/out external equipment, falling off or squeezing by external force, contacting or exposing to the improper temperature, solvent, acid, base, flooding and damp environments, etc; ③. Breakage or damage caused by non-authorized institution or staff in the process of installation, maintenance, alternation, addition and detachment; ④. The original identifying information of product or accessory is modified, alternated, or removed; ⑤. No valid warranty card; ⑥. Breakage or damage caused by using illegally authorized, nonstandard or non-public released software; ⑦. Breakage or damage caused by force majeure or accident; ⑧. Breakage or damage that could not be attributed to the product itself. Once met these situations above, you should seek solutions from the related responsible parties and Godox assumes no responsibility. The damage caused by parts, accessories and software that beyond the warranty period or scope is not included in our maintenance scope. The normal discoloration, abrasion and consumption are not the breakage within the maintenance scope.

Maintenance and Service Support Information

The warranty period and service types of products are implemented according to the following Product Maintenance Information:

Product Type	Name	Maintenance Period(month)	Warranty Service Type
Parts	Circuit Board	12	Customer sends the product to designated site
	Battery	3	Customer sends the product to designated site
	Electrical parts e.g.battery charger, etc.	12	Customer sends the product to designated site
Other Items	Flash tube, modeling lamp, lamp body, lamp cover, locking device, package, etc.	NO	Without warranty

Produktgarantie

Liebe Benutzer, diese Garantiekarte ist ein wichtiger Beweis für Garantie-Service zu beantragen, bitte kooperieren Sie mit dem Verkäufer auszufüllen und zu halten, danke!

Produktinformation	Modell	Produkt-Barcode
Benutzerinformation	Name	Kontakt Nummer
	Kontakt Adresse	
Anbieterinformationen	Name	
	Kontakt Nummer	
	Kontakt Adresse	
	Verkaufsdatum	
Bemerkung		

Hinweis: Dieses Formular sollte vom Verkäufer versiegelt werden.

Anwendbare Produkte

Dieses Dokument gilt für Produkte, die in den entsprechenden Produktgarantieinformationen aufgeführt sind (siehe Anweisungen später) und andere Produkte oder Komponenten, die nicht teil dieses Bereichs sind (z. B. Werbepartikel, Werbegeschenke und andere werksseitige Teile usw.), fallen nicht unter diese Garantieverpflichtung.

Gewährleistungsfrist

Die entsprechende Garantiezeit für Produkte und Komponenten basiert auf den entsprechenden Produktgarantieinformationen. Die Gewährleistungsfrist beginnt mit dem Datum des ersten Kaufs des Produkts, und das Datum des Kaufs ist das Datum der Registrierung der Garantiekarte zum Zeitpunkt des Kaufs.

Wie erhalten Sie einen Garantieservice

Um den Service zu garantieren, können Sie sich direkt an den Produktverkäufer oder die autorisierte Serviceagentur wenden oder uns unter der Kundendienst-Telefonnummer der Shenniu-Produkte anrufen, und unser Servicepersonal kann den Service für Sie arrangieren. Wenn Sie eine Garantie beantragen, sollten Sie eine gültige Garantiekarte als Garantienachweis vorlegen, falls Sie diese erhalten. Wenn Sie keine gültige Garantiekarte vorlegen können, können wir Ihnen auch eine Garantie gewähren, wenn wir bestätigen können, dass das Produkt oder Teil von der Garantie abgedeckt ist, aber dies ist nicht unsere Verpflichtung.

Umstände, bei denen die Garantie nicht gilt

Die Gewährleistungen und Dienstleistungen gemäß diesem Dokument gelten nicht ① das Produkt oder Teil überschreitet die entsprechende Garantiezeit, wenn das Produkt den folgenden Bedingungen unterliegt; ② Ausfall oder Beschädigung durch unsachgemäße oder unsachgemäße Verwendung, Wartung oder Verwahrung, wie unsachgemäße Handhabung; Nicht zur Verwendung für den vernünftigerweise vorgesehenen Zweck des Produkts; Unsachgemäßes Einstecken externer Geräte; Drop oder externe Kraftdrücken; Exposition gegenüber ungeeigneten Temperaturen, Lösungsmitteln, Säuren, Laugen, Überschwemmungen oder feuchten Umgebungen; ③ Ausfall oder Beschädigung durch Installation, Reparatur, Änderung, Ergänzung oder Entfernung durch eine nicht-Shenniu autorisierte Stelle oder Person; ④ Die ursprünglichen Identifikationsinformationen des Produkts oder Teils werden geändert, geändert oder entfernt; ⑤ Keine gültige Garantiekarte; ⑥ Ausfall oder Beschädigung durch die Verwendung von Software, die nicht gesetzlich zulässig, nicht standardmäßig oder öffentlich vertrieben ist; ⑦ Ausfall oder Beschädigung durch höhere Gewalt oder Unfall; ⑧ Sonstige Ausfälle oder Schäden, die nicht durch Qualitätsprobleme mit dem Produkt selbst verursacht wurden. In den oben genannten Fällen sollten Sie eine Lösung von der zuständigen Partei suchen, für die Shen Niu nicht verantwortlich ist. Wenn das Produkt aufgrund von Teilen, Zubehör oder Software, die nicht unter die Garantie oder Garantie fallen, nicht ordnungsgemäß funktioniert, ist es kein Fehler, der von der Garantie abgedeckt ist. Normale Verfärbung, Verschleiß und Verbrauch während der Verwendung des Produkts ist kein Fehler, der durch die Garantie abgedeckt wird.

Produktgarantie- und Service-Support-Informationen

Die Gewährleistungsfrist und die Art der Dienstleistung des Produkts erfolgen gemäß den folgenden Produktgarantieinformationen:

Produktkategorie	Komponentenname	Garantiezeit (Monate)	Art der Garantieleistung
Komponente	Leiterplatte	12	Kundenreparatur
	Batterie	3	Kundenreparatur
	Ladegerät und andere Teile mit Live-Performance.	12	Kundenreparatur
Sonstig	wie Blitzröhre, Modellierbirne, Schale, Schutzhülle, Verriegelung, Verpackung usw.	Nein	Keine Garantie

Shen niu Produkte After-Sales-Service Telefon 0755-29609320-8062